

T O M M Y  H I L F I G E R

TOMMY HILFIGER
SMYCKEN
SKÖTSEL- OCH UNDERHÅLLSINFORMATION

TOMMY HILFIGER

”Det är ett stort nöje för mig att presentera TOMMY HILFIGERs smyckeskollektion. Moderna designer utformade med omsorg och avslutade med de distinkta, oväntade signaturdetaljerna som utmärker dem som Tommy Hilfiger. Designer som är coola och klassiska, livfullt fräscha och roliga.” *Tommy Hilfiger.*

Gratulerar till ditt köp.

Särskild omsorg har lagts ner på designen och skapandet av dina TOMMY HILFIGER-smycken – för att behålla deras lyster och glans, läs följande instruktioner för att sköta om dina nya smycken på rätt sätt.

INNEHÅLL

SKÖTSEL OCH UNDERHÅLL

HANTERING:

(1) LÅS	4
(2) JUSTERBART LÅS	5
(3) STORLEK PÅ ARMBANDSLÄNK	6

STORLEKSGUIDER:

(4) ARMBAND	7
(5) ÖRHÄNGEN	8
(A) HOOPS	8
(B) STUDS	9
(6) HALSBAND	10
(7) RINGAR	11

ALLMÄNNA KOMMENTARER

Det är bäst att förvara dina smycken separat i originalförpackningen för att skydda metallernas yta och stenarnas lyster. Vi rekommenderar att du undviker direktkontakt mellan dina smycken och parfym, hushållskemikalier eller liknande produkter.

Direktkontakt med vatten (dusch, bad, simning i sötvatten, saltvatten eller klorvatten) bör också undvikas.

LÄDER

Läder ska hållas torrt. Exponering för vatten kan göra att lädret blir sprött och så småningom går sönder. För att bevara lädrets finish, undvik kontakt med parfym samt klorerat eller saltvatten. Torka försiktigt dina lädersmycken med en fuktig trasa (inga rengöringsprodukter som innehåller alkohol eller lösningsmedel) och lufttorka.

SILIKON

För att bevara den naturliga elasticiteten och kvaliteten på dina silikon- eller gummismycken, skölj dem med en mjuk trasa indränkt i färskt vatten efter exponering för saltvatten, kemikalier eller slipande ämnen.

Använd varmt vatten och en tvål med neutralt pH-värde på en mjuk trasa för att försiktigt rengöra vita silikon- eller gummismycken och torka sedan av med en andra ren trasa doppad i varmt vatten och lufttorka. Kontakt med aceton och etylalkohol bör undvikas.

ROSTFRITT STÅL

Rostfritt stål är naturligt mycket motståndskraftigt mot korrosion orsakad av vatten och fuktighet. Bibehåll dess finish genom att försiktigt rengöra regelbundet med en mjuk, torr trasa.

STENAR OCH HALVÄDELSTENAR

Damm, föroreningar eller helt enkelt dagligt slitage kan naturligtvis, med tiden, påverka stenarnas utseende och deras infattningar. I vissa extrema fall kan det leda till förlust av en sten. Viss grundläggande skötsel kan dock hjälpa till att undvika denna situation. För att skydda dina smycken rekommenderar vi att du inte bär dem i extrema temperaturer eller under extrema aktiviteter. Vi rekommenderar att du använder en mjuk borste och varmt vatten för att försiktigt avlägsna smuts och fett.

KARBINLÅS

Denna typ av spänne liknar en hummerklo. För att öppna spännet, tryck helt enkelt ner den lilla spaken som sitter på sidan av klon. Medan du fortsätter att hålla ner spaken kan du föra den andra änden av smycket (vanligtvis en öglering) genom öppningen, över på kroken. Släpp spaken för att stänga.

MAGNETLÅS

Vissa armband hålls ihop med magneter. Med spännets överdel vänd mot dig, tryck helt enkelt nedåt på den mindre änden av armbandet – detta tvingar spännet att lossa. Du känner ett visst motstånd från magneten. För att stänga, för ihop armbandets båda ändar.

SPÄNNE (ELLER LÅS) SOM KAN ÄNDRA STORLEK

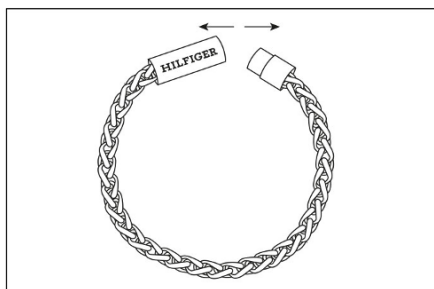

Öppna armbandets magnetiska rörförslutning genom att dra i endera sidan av förslutningen.

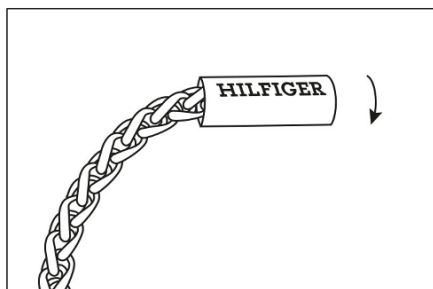

För att göra armbandet större, vrid skruvröret moturs med ena handen, medan du håller i kedjan med den andra. Justerbarheten är 1 cm.

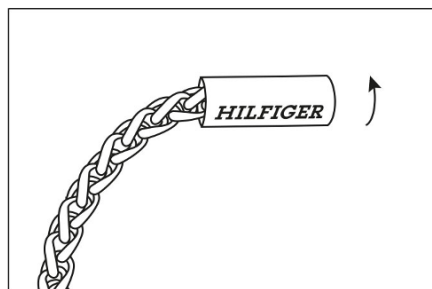

För att göra armbandet mindre, vrid skruvröret medurs med ena handen medan du håller i kedjan med den andra. Justerbarheten är 1 cm.

Endast utvalda SKU:er har magnetisk justerbar stängning

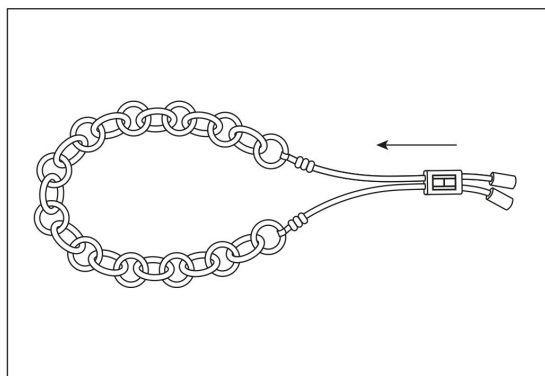

Detta är armbandet öppnat/lossat. För att stänga det eller göra det mer åtdraget, skjut metallförslutningen längs snörena mot kedjedelen för att få önskad storlek.

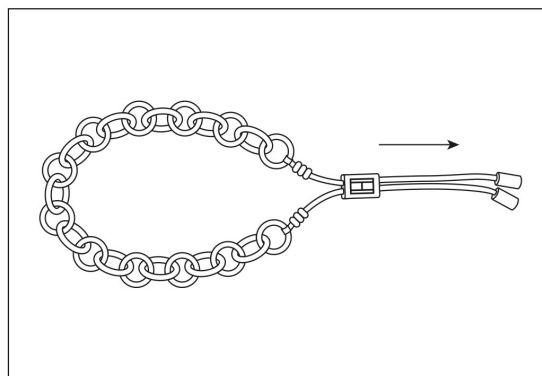

Detta är armbandet stängt/åtdraget. För att öppna/lossa det, skjut metallförslutningen längs snörena mot metalländarna.

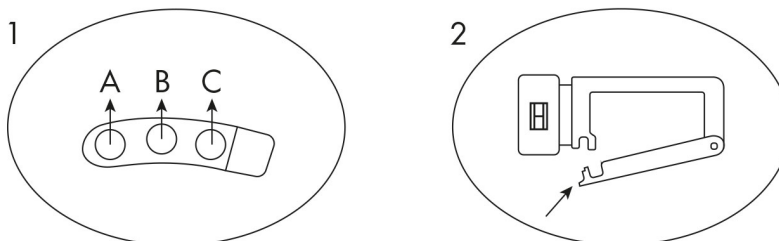

3-4

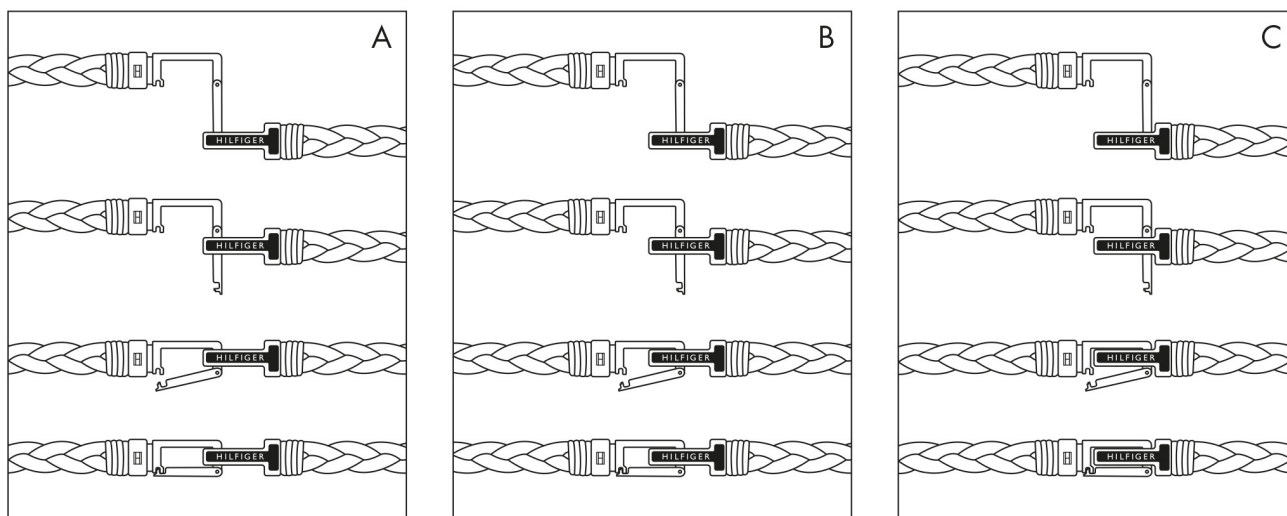

1. Välj önskad armbandsstorlek.
2. Öppna den justerbara krokstängningen på armbandet genom att dra nedåt i det nedre vänstra hörnet.
3. Skjut den öppnade kroken genom hålet i önskad storlek.
4. Stäng det justerbara kroklåset. Se till att kroken klickar i motsatt ände.

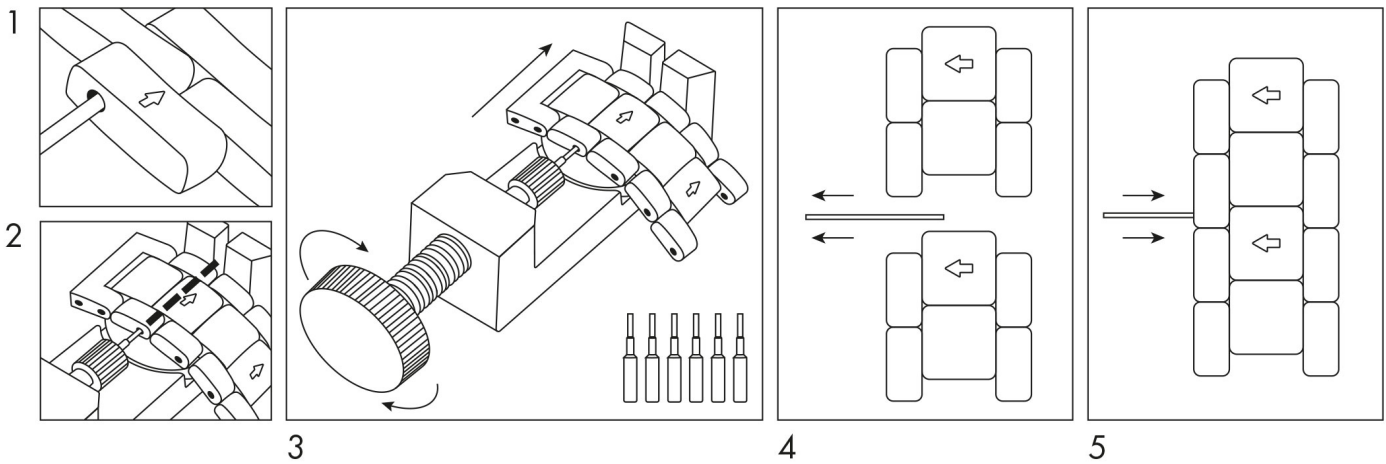

1. Titta på insidan av armbandet och leta reda på länkarna med pilarna nära spännet. Dessa länkar är de enda som kan tas bort.
2. Centrera stiftet på länken som ska tas bort på metallarmbandshållaren.
3. Rikta in stansstiftet med armbandsstiftet, rotera försiktigt sidohjulet och tryck ut klocklänkens stift i pilens riktning.
4. Ta bort oönskade länkar och ställ in till rätt längd. Observera: två stift håller varje länk på plats och måste tas bort för att lossa länken.
5. Koppla ihop längderna och tryck tillbaka stiftet. Se till att stiftens ändrar matchar varandra på varje sida av armbandet.

Den här guiden låter dig mäta den armbandsbredd du behöver. Du kan skriva ut det här dokumentet på A4-papper för att placera ett befintligt armband ovanpå och matcha din inneromkrets. Alternativt kan du mäta din handled med ett papper eller ett snöre enligt beskrivningen i föregående avsnitt.

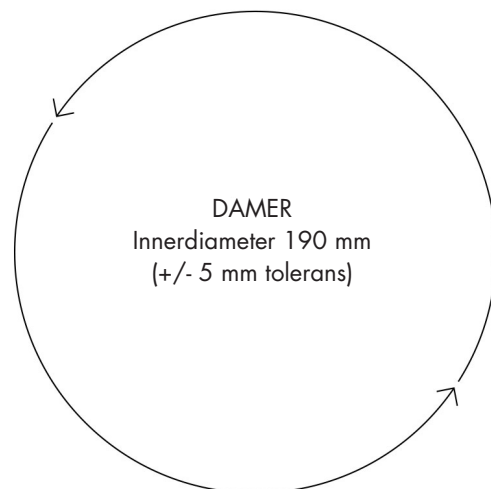
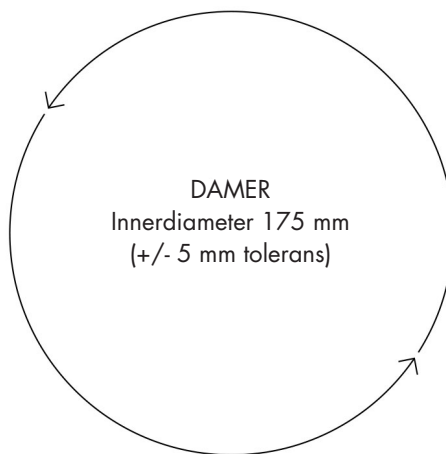
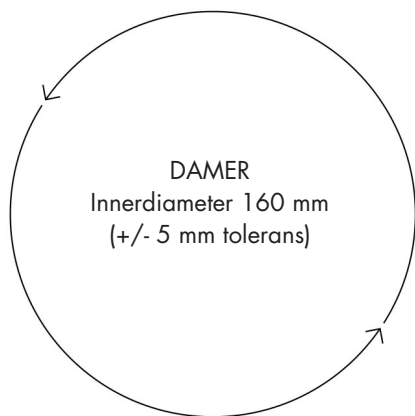
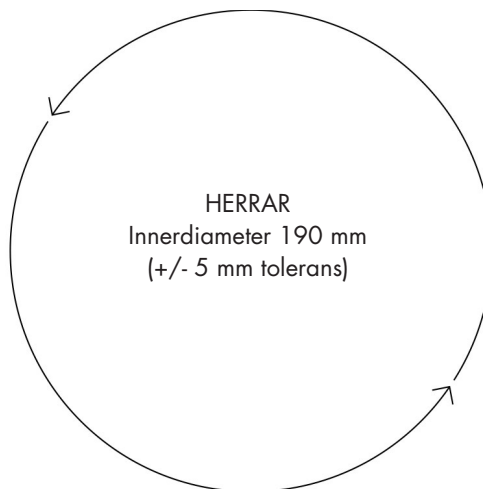
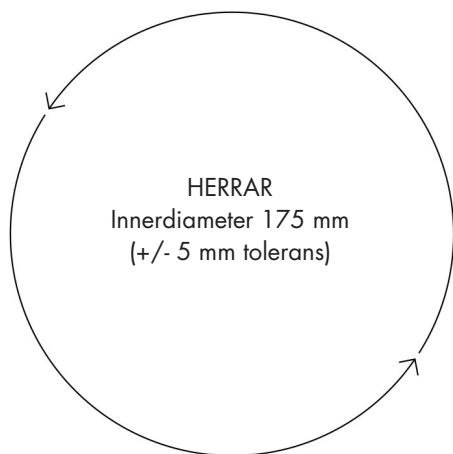

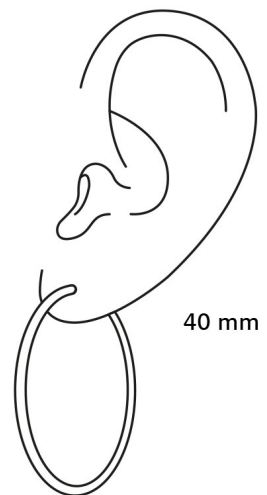
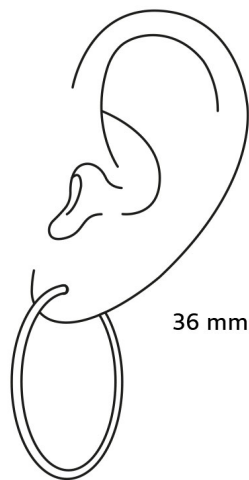
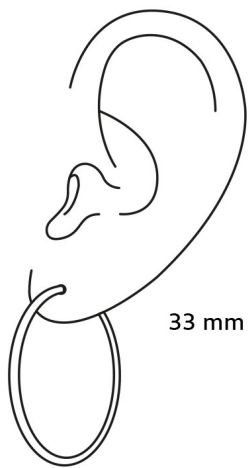
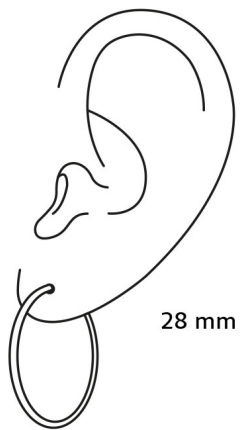
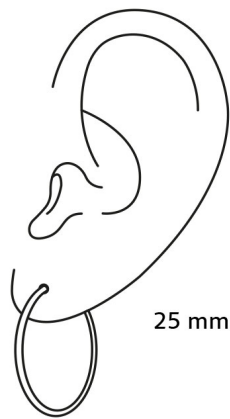
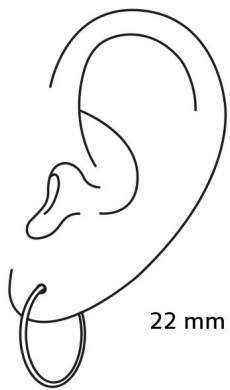

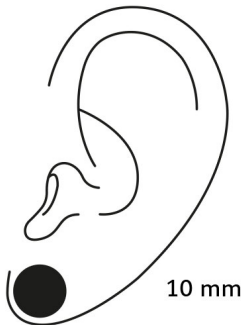
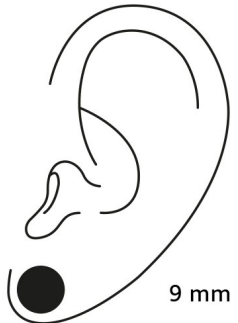
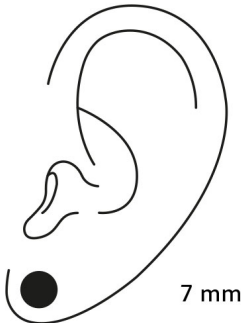
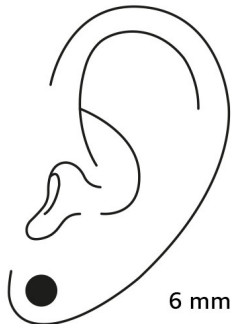
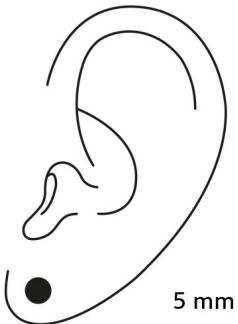

Denna representation gör det möjligt att föreställa sig halsbandslängden på modeller med medellängd.

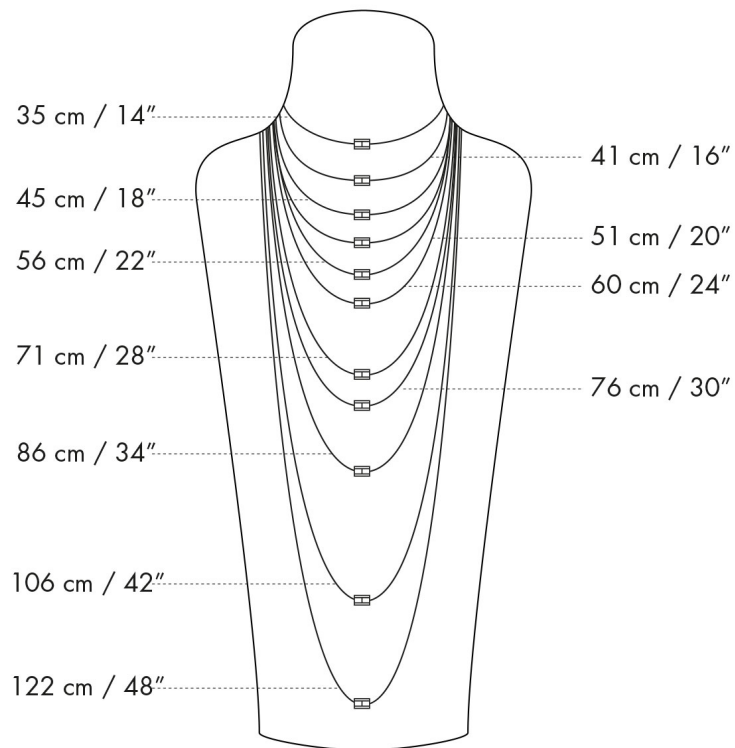

Den här guiden hjälper dig att mäta din ringstorlek.

Du kan ta en välsittande ring från din samling och mäta diametern på insidan av din ring. Placera helt enkelt en linjal i mm eller tum, horisontellt över ringens kanter för att bestämma dess diameter.

Du kan också mäta ditt finger direkt. Mät helt enkelt omkretsen på ditt finger i mm eller tum (där du föredrar att bära din ring) med hjälp av måttband. Alternativt kan du använda en bit papper (eller snöre), linda det runt fingret och göra ett märke exakt där båda ändarna möts.

Slutligen, mät längden på pappret (eller snöret) – detta kommer att avgöra den korrekta omkretsen.

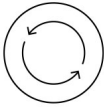
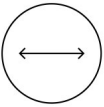
Storlek (omkrets) mm/tum 	50/1,97"	52/ 2,05"	54/2,13"	56/2,2"	58/ 2,28"	60/2,36"	62/2,44"	64/2,52"
Diameter (mm/tum) 	16,1/ 0,63"	16,5/ 0,65"	17,3/ 0,68"	18/ 0,71"	18,61/ 0,73"	19,10/ 0,75"	19,7/ 0,78"	20,4/ 0,80"
Europa/Россия	50	52	54	56	58	60	62	64
UK	K 1/2	L 1/2 /M	N/O	P	R	S	T 1/2	V
USA/Kanada	5,5	6	7	8	8,5	9,5	10	11
Australien	K 1/2	L 1/2 /M	N/O	P	R	S	T 1/2	V
Japan	10,5	12	13,5	15	18,5	20 1/4	20	22

Du kan använda skalorna nedan (tryckta på A4-papper) för att kontrollera mätningarnas noggrannhet. De visas i centimeter och i tum.

CM

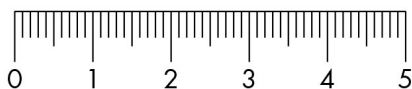

TUM

